



**RULLO**

Ø 20 mm



# CARATTERISTICHE TECNICHE - 20 MM

## CARATTERISTICHE TECNICHE

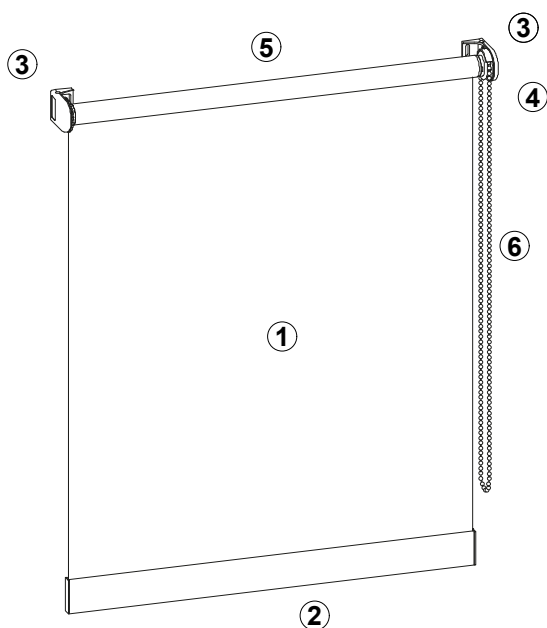

1. Tessuto di varie composizioni e varietà colori a seconda delle categorie inserite a catalogo.
2. Fondale estruso in lega di alluminio in aw-6060 t5 mis. **L. 9,3 x h. 38,75 mm.**  
Disponibile nei colori: **argento, bianco e nero opaco verniciati a polvere.** Munito di tappi laterali di chiusura.
- 3-4. Meccanica di comando manuale disponibile nei colori **bianco, grigio e nero** abbinata a staffe e relativi accessori.
5. Rullo di avvolgimento estruso in lega di alluminio in aw-6060 t5 **Ø 23 mm**
6. Catenella disponibile in plastica nei colori: **bianco, grigio e nero** (a richiesta disponibile in metallo colore inox).

## PROFILI

### RULLO 20

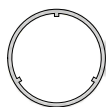

Ø interno 21 mm  
Ø esterno 23 mm

### FONDALE RETTANGOLARE

Solo montaggio a vista



Dimensioni 9,30 x 38,75 mm  
Argento, bianco e nero opaco

### FONDALE TONDO

Solo montaggio in tasca



Ø interno 12 mm  
Ø esterno 15 mm

### GUIDA SUPERIORE (Optional)



Dimensioni 6,70 x 35 mm  
Argento e bianco

## MECCANICA

Colorazioni disponibili:  Bianco  Grigio  Nero

### STAFFA LATO COMANDO

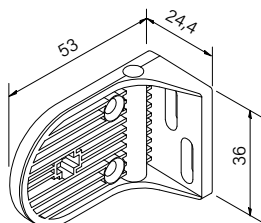

### MECCANICA LATO COMANDO

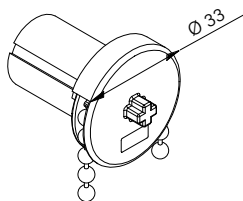

### STAFFA LATO RISCONTRO

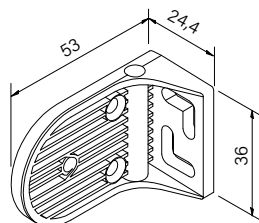

### MECCANICA LATO RISCONTRO

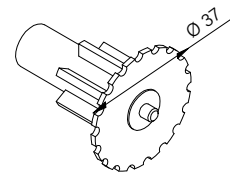

**N.B.** la colorazione della meccanica sarà abbinata al colore delle staffe, salvo richiesta da parte del cliente.

**N.B.** le misure sono espresse in millimetri (mm).

# CALCOLO MISURA PER TENDA FINITA

Tenda manuale

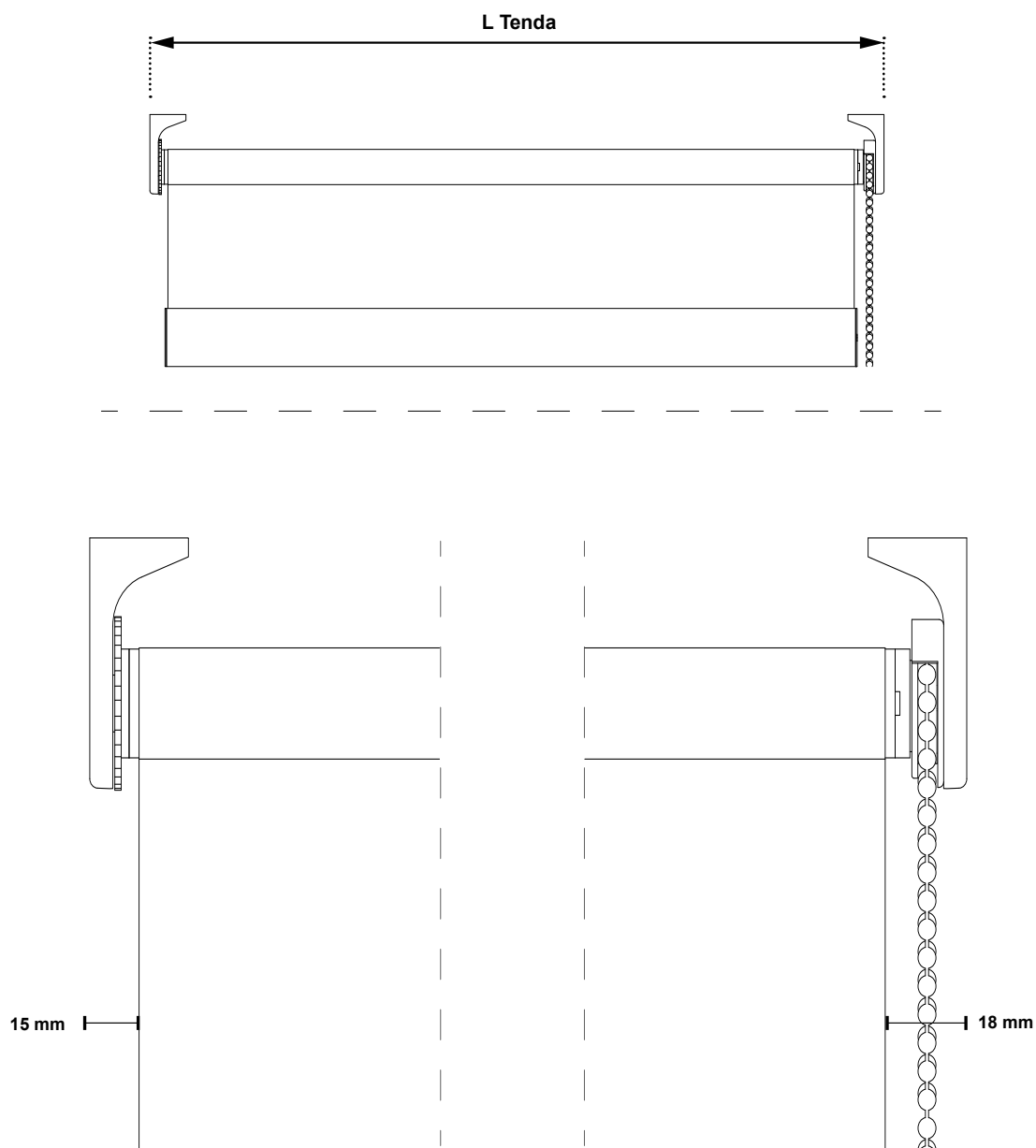

$$L \text{ tenda} = L \text{ telo} + 33 \text{ mm}$$

*N.B. La misura finita della larghezza tenda deve essere calcolata partendo dall'esterno delle staffe in plastica.*